

# Plaatwerk Catalogus

## OPMERKING :

De hier vermelde plaatdelen zijn restauratie delen, géén overzet delen.

Slechte carrosserie secties moeten worden verwijderd, waarna een deel van, of het complete restauratiedeel moet worden ingelast.

## NUMMER VERKLARING:

**Voorbeeld:** 95 10 75 1 / 2

95 = VW algemeen.

10 = 1200 / 1300, tot 1967

11 = 1200 std, ná 1968

12 = 1200/ 1300, ná 1968

13 = 1302/ 1303

55 / 0890 = Transporter 1969-1972

56 / 0891 = Transporter 1972-1979

75 = onderdeel nummer

1 = links, 2 = rechts, 0 = enkel deel of L & R

COPYRIGHT © by HOT ROD, H. Hendriks

## **Plaatwerk restauratie, doe het zelf:**

Gaat u zelf aan het werk met uw carrosserie dan volgen hier enige tips en adviezen.

Het plaatwerk is letterlijk de basis van uw VW.

Restauratiewerk is vuil en tijdrovend werk. Zelfs het verwijderen van oude kit, lak, tectyl en roest kost veel tijd. Als het klaar is zie je van al dat werk niets meer terug, maak daarom veel foto's.

Kwaliteit is het enige dat telt, half werk is verspilde energie en jammer van de lak die er opgespoten gaat worden.

Als echter de werkzaamheden op de juiste manier worden uitgevoerd zorgt deze basis ervoor dat de auto, er ook na jaren, nog gezond uitziet.

**Dan pas betaald de ijver zich terug en wel in de waarde van uw trotse bezit !**

### TECH TIPS

1. De plaatwerkdelen die u gaat vervangen komen in de plaats van de oude (slechte) delen. Haal slechte stukken ruim weg, maar maak de lasoverlapping niet groter dan strikt noodzakelijk. Grote overlappingsen zijn slecht tegen roest te beschermen en vormen een bron voor nieuwe (roest) ellende.
2. Maak een verzetrand met een verzettang. Zo blijft de vorm beter instant en is inlassen eenvoudiger (minder trek).
3. Gebruik CO2 lasdraad voor verontreinigde plaat. Het is duurder maar het last veel beter en mooier.
4. Zorg voor een schone en blankgeslepen lasomgeving.
5. Denk aan eigen veiligheid en die van anderen; oordoppen, bril, handschoenen en een brandblusser zijn geen overbodige luxe.
6. Las dragende delen het liefst geheel af, maar minimaal 50%, verdeeld over de totale omtrek, d.m.v. streeplassen.
7. Denk eens aan het vertinnen van de gelaste delen, dat zet de kroon op het werk.

Proplassen, zoals een vloerdeel aan het chassis, in plaats van de puntlassen, moeten tenminste een diameter hebben van 4 mm. De onderlinge afstand mag niet meer zijn dan 20 mm.

Overleg vooraf met uw spuitser hoe en wat hij als basis op de blanke staalplaat aangebracht wil hebben. Verwijder alle oude verflagen en als er een stuk gerestaureerd is, behandel deze dan zorgvuldig met dit basis materiaal. Zo wordt voorkomen dat aan het einde van de restauratie, het begin al weer verroest is.

Ook is er later geen discussie mogelijk over de kwaliteit van de voorbereiding en voorkom je een chemische reactie van nieuwe lak op oude verflagen.

## **Plaatwerk restauratie, aan Hot Rod uitbesteden;**

Je kunt bij **hot rod** terecht voor alle kleine en grote plaatwerk restauratie klussen, als het maar luchtgekoelde VW's zijn. We werken met reparatie tarieven per onderdeel en zijn daardoor in staat vooraf een goede kostenbegroting te maken. Voor een juiste prijsopgave moeten we zelf de roestschade beoordelen. Bel onze werkplaats voor meer informatie of een afspraak.

### **Ons werkplaats uurloon is € 51.00**

Dat is in Nederland helaas het gevolg van de hoge bedrijfs- en loonkosten. Als gerenommeerd **Bovag bedrijf** voldoen we natuurlijk aan alle gestelde regels en milieu eisen. Het gevolg hiervan is, dat een plaatwerk restauratie, gemiddeld 200 uur, in Nederland bijna onbetaalbaar is geworden.

### **Wat te denken van € 26.90 per uur ? Dat kan bij de grote klussen: Hot rod bezit reeds jaren een eigen vestiging in Tsjechië.**

Loon- en vestigingkosten zijn in de CZ gemiddeld **40% lager** dan in NL. Het vak plaatwerker is in de CZ nog redelijk gewoon en dus betaalbaar. Hot Rod CZ heeft ongelooflijke vakmensen aan het werk, voeg daarbij het Nederlandse management + 30-jaar ervaring en de geleverde kwaliteit is uniek.

Het loont al, om restauratieklussen van 45 uur en meer, bij ons in Tsjechië te laten uitvoeren. Het transport heen en terug wordt met 35 uur al gedekt en er is dan al sprake van een voordeel. Wordt echter het spuiten (Sikkens) en bekleden er ook gedaan, dan is er van een flinke besparing sprake.

Garantie en service blijven uiteraard zoals u dat van ons gewend bent. Transport geschiedt door **hot rod** in eigen beheer.

Vraag een gratis demo CD aan. De foto serie, als slide show, geven een goede indruk van de mogelijkheden en de geleverde kwaliteit.

Laat U over de mogelijkheden informeren,

Henk Hendriks

### **HOT ROD KLANTEN SERVICE**

Voor technisch advies kunt u telefonisch terecht op werkdagen, tussen 16.00 en 17.00 uur.

Openingstijden:

Dinsdag tot en met vrijdag: 09.00 – 12.30 uur / 13.00 – 17.30 uur

Zaterdag: 09.00 – 12.30 uur / 13.00 – 15.30 uur

Type 1, 1200, 1300

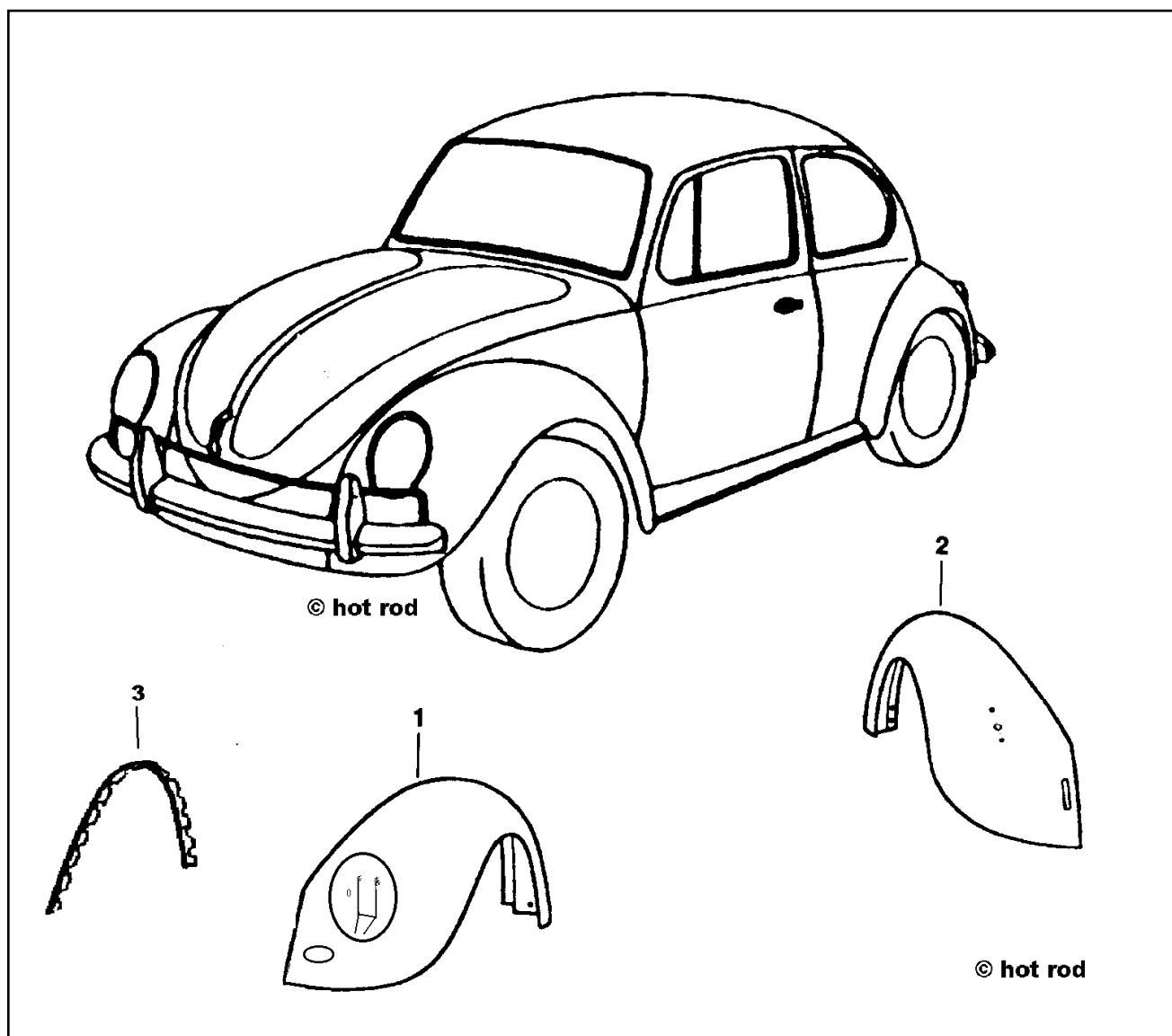
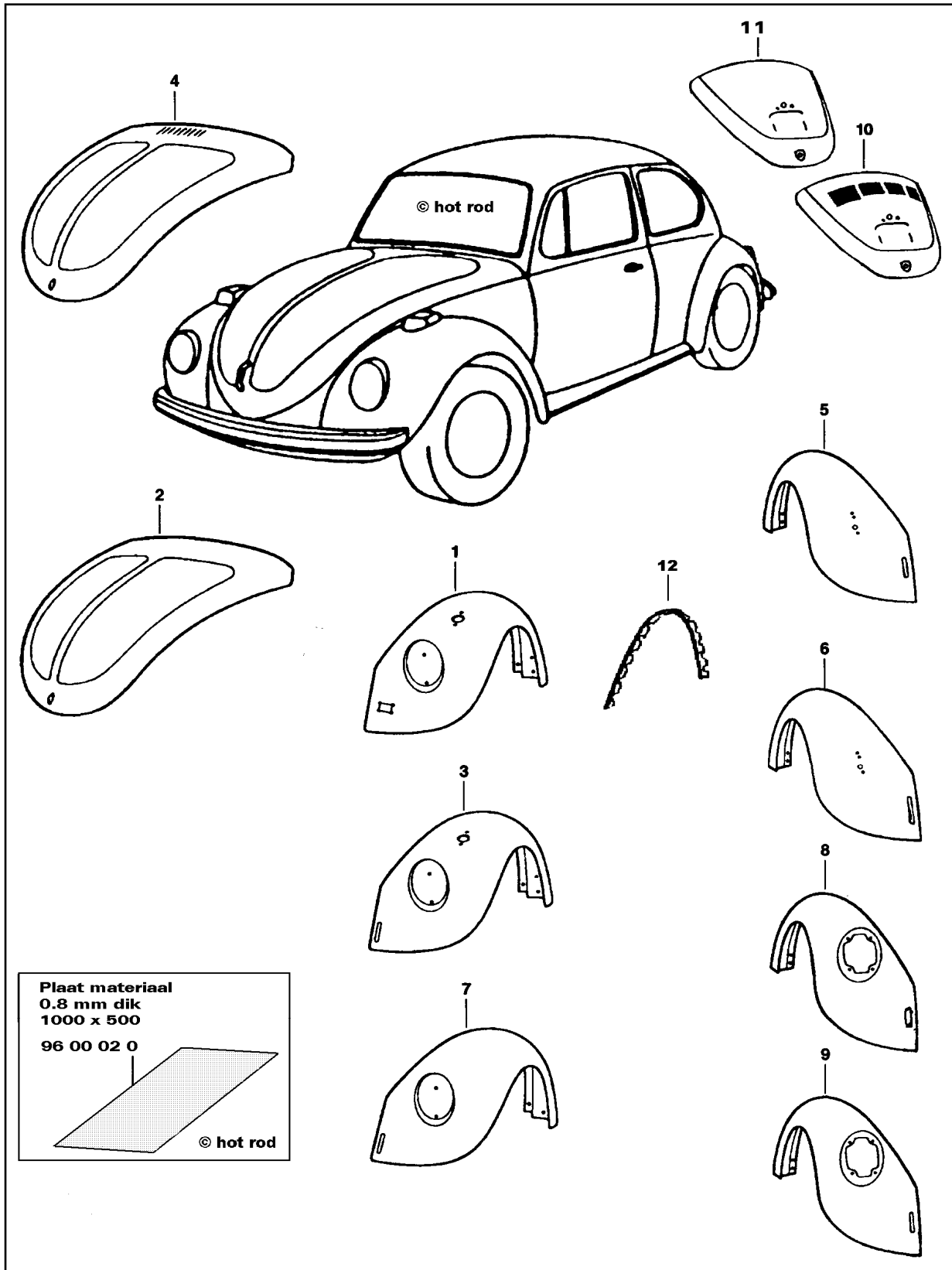

fig. nr.	Artikelnummer	Omschrijving	Bouwjaar	Diversen
1	95 10 31 1	spatscherm voorzijde, links	-7/ 67	liggende koplamp
1	95 10 31 2	spatscherm voorzijde, rechts	-7/ 67	liggende koplamp
2	95 10 51 1	spatscherm achterzijde, links	-7/ 74	12/ 1300
2	95 10 51 2	spatscherm achterzijde, rechts	-7/ 74	12/ 1300
3	111 821 707 OE	spatbordbies, Duitse kwaliteit	8/ 55-	Voor & achter

Type 1, 1200/ 1300/ 1500 en cabrio



Type 1, 1200/ 1300/ 1500 en cabrio

<b>fig. nr.</b>	<b>artikelnummer</b>	<b>omschrijving</b>	<b>bouwjaar</b>	<b>diversen</b>
1	95 11 31 1	spatscherm voorzijde, links met gat voor claxonrooster	8/ 67-7/ 74	1200
1	95 11 31 2	spatscherm voorzijde, rechts met gat voor claxonrooster	8/ 67-7/ 74	1200
2	95 10 28 0	kofferklep zonder defrosterrooster, lang model	-7/ 67	1200 en 1300
3	95 12 31 1	spatscherm voorzijde, links met bumpersteunsleuf van 20 mm breed	8/ 67-7/ 74	1300 en 1500
3	95 12 31 2	spatscherm voorzijde, rechts met bumpersteunsleuf van 20 mm breed	8/ 67-7/ 74	1300 en 1500
4	95 12 28 0	kofferklep met defroster rooster, kort	8/ 67-7/ 75	1200 en 1300
4	95 12 28 1	kofferklep zonder defroster rooster, kort	8/ 67-	1200 en 1300
5	95 10 51 1	spatscherm achterzijde, links	-7/ 74	1200, smalle bump.
			-7/ 67	1300, smalle bump.
5	95 10 51 2	spatscherm achterzijde, rechts	-7/ 74	1200, smalle bump.
			-7/ 67	1300, smalle bump.
6	95 12 51 1	spatscherm achterzijde, links , 20 mm sleuf	8/ 67-7/ 73	1300/1500
6	95 12 51 2	spatscherm achterzijde, rechts, 20 mm sleuf	8/ 67-7/ 73	1300/1500
7	95 11 31 3	spatscherm voorzijde, links	8/ 74-	1200
7	95 11 31 4	spatscherm voorzijde, rechts	8/ 74-	1200
8	95 13 51 3	spatscherm achterzijde, links met bumpersteunsleuf van 26 mm breed	8/ 74-	1200
8	95 13 51 4	spatscherm achterzijde, rechts met bumpersteunsleuf van 26 mm breed	8/ 74-	1200
9	95 13 51 1	spatscherm achterzijde, links met bumpersteunsleuf van 20 mm breed	8/ 73-7/ 74	1200
9	95 13 51 2	spatscherm achterzijde, rechts met bumpersteunsleuf van 20 mm breed	8/ 73-7/ 74	1200
10	95 13 71 0	motorklep met 4 inlaatroosters	8/ 67-	1300S/ 1303/ 03S
11	95 12 71 0	motorklep zonder inlaatroosters	8/ 67-	1200/ 1300
--	111 827 025 L	motorklep lang model	-8/ 67	1200/ 1300
12	111 821 707 OE	spatbordbies, Duitse kwaliteit, zwart set	alle mod.	4- per auto
12	111 821 707	spatbordbies, alternatieve kwaliteit	alle mod.	4- per auto

Type 1, 1200/ 1300/ 1500 en cabrio

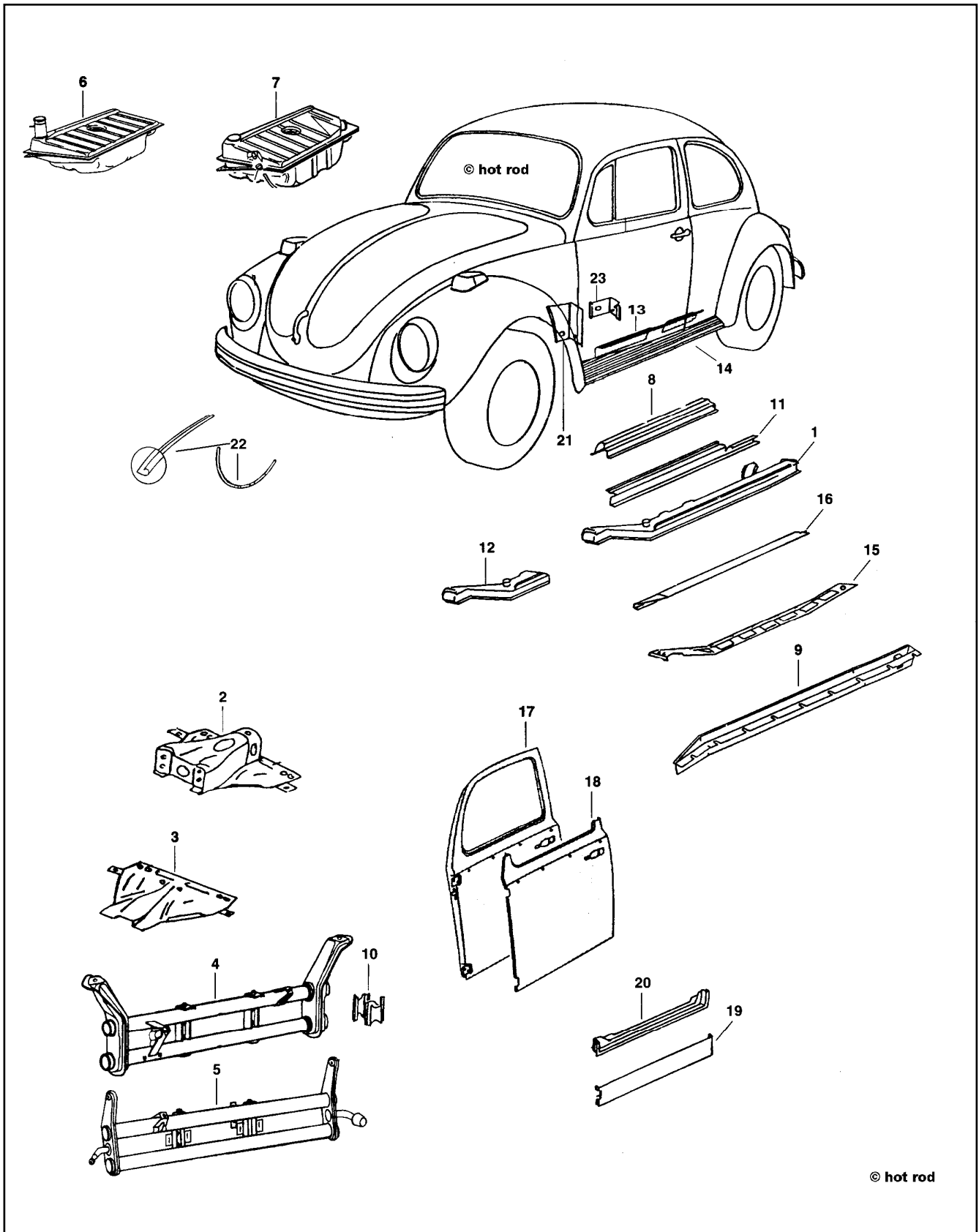

Type 1, 1200/ 1300/ 1500 en cabrio

fig. nr.	Artikelnummer	Omschrijving	Bouwjaar	Diversen
1	95 11 00 1	verwarmingskanaal compleet, links	-7/ 67	
1	95 11 00 2	verwarmingskanaal compleet, rechts	-7/ 67	
1	95 12 00 1	verwarmingskanaal compleet, links	8/ 67-	
1	95 12 00 2	verwarmingskanaal compleet, rechts	8/ 67-	
2	95 10 00 3	chassiskop compleet	-7/ 65	
2	95 12 00 3	chassiskop compleet	8/ 65-	
3	95 10 00 4	bodemplaat chassiskop los	-7/ 65	
3	95 12 00 4	bodemplaat chassiskop los	8/ 65-	
4	113 401 021 D	vooras standaard	8/ 65-	fuseekogels
4	113 401 021 LOW	vooraslichaam verstelbaar	8/ 65-	fuseekogels
5	113 401 021 A	vooraslichaam	-7/ 65	fuseepennen
5	113 401 021 AL	vooraslichaam verstelbaar	-7/ 65	fuseepennen
6	95 10 00 8	benzinetank	-7/ 67	binnenvulling
7	95 12 00 8	benzinetank	8/ 67-	buitenvulling
8	95 10 01 1	dorpel, deurbreedte, bovenzijde compl. links	8/ 55-	
8	95 10 01 2	dorpel, deurbreedte, bovenzijde compl. rechts	8/ 55-	
9	95 12 01 3	kokerbalk cabrio onder, links	8/ 55-	excl. verw. kanaal
9	95 12 01 4	kokerbalk cabrio onder, rechts	8/ 55-	excl. verw. kanaal
10	95 12 01 5	reparatieset voor vooras en rand	8/ 65-	
11	95 10 02 1	reparatiedeel dorpel, met treeplank bev.links	8/ 55-	treeplank lengte
11	95 10 02 2	reparatiedeel dorpel, met treeplank bev.rechts	8/ 55-	treeplank lengte
12	95 10 03 1	reparatiedeel verwarmingskanaal voor, links	alle	
12	95 10 03 2	reparatiedeel verwarmingskanaal voor, rechts	alle	
13	95 10 06 1	binnen kokerdeel midden, links	alle	
13	95 10 06 2	binnen kokerdeel midden, rechts	alle	
14	111 898 509 A(D)	treeplank compleet, links	8/ 67-7/ 72	18 mm, oem Duits
14	111 898 510 A(D)	treeplank compleet, rechts	8/ 67-7/ 72	18 mm, oem Duits
14	111 898 509 A(B)	treeplank compleet, links	8/ 67-7/ 72	18 mm, brazil
14	111 898 510 A(B)	treeplank compleet, rechts	8/ 67-7/ 72	18 mm, brazil
14	111 898 509	treeplank compleet, links, oud type	7/ 53-7/ 66	33 mm, oem Duits
14	111 898 510	treeplank compleet, rechts, oud type	7/ 53-7/ 66	33 mm, oem Duits
14	113 898 509 A	treeplank compleet, links	8/ 67-7/ 72	9 mm, oem Duits
14	113 898 510 A	treeplank compleet, rechts	8/ 67-7/ 72	9 mm, oem Duits
15	95 10 07 1	bodemplaat verwarmingskanaal, links	8/ 57-	origineel model
15	95 10 07 2	bodemplaat verwarmingskanaal, rechts	8/ 57-	origineel model
16	95 10 09 1	bodemplaat verwarmingskanaal, links	8/ 55-	vlak, reparatiedeel
16	95 10 09 2	bodemplaat verwarmingskanaal, rechts	8/ 55-	vlak, reparatiedeel
17	111 831 051 AC	deur, compleet links (excl. cabrio)	8/ 66-	grote deurgreepkom
17	111 831 052 AC	deur, compleet rechts (excl. cabrio)	8/ 66-	grote deurgreepkom
17	111 831 051	deur, compleet links (excl. cabrio)	-7/66	kleine deurgreep
17	111 831 052	deur, compleet rechts (excl. cabrio)	-7/66	kleine deurgreep
18	95 10 11 1	deur reparatieplaat, buitenzijde, links	alle	kleine deurgreep
18	95 10 11 2	deur reparatieplaat, buitenzijde rechts	alle	kleine deurgreep
19	95 10 12 1/2	deur reparatiedeel, onder- buiten, L/R	8/ 55-	12 cm hoog
19	95 10 12 3/4	deur reparatiedeel, onder- buiten, L/R XXL	8/ 55-	20 cm hoog
20	95 10 13 1	portierbodem, links	8/ 55-	binnenzijde
20	95 10 13 2	portierbodem, rechts	8/ 55-	binnenzijde
21	95 10 17 1	reparatiedeel deurstijl, met scharn. bev. links	8/ 55-	dubbel
21	95 10 17 2	reparatiedeel deurstijl, met scharn.bev. rechts	8/ 55-	dubbel
22	95 10 18 0	kraalrand voor motor en kofferklep rubber	alle	5x per auto
23	95 10 19 1	reparatiedeel deurstijl, alleen buitenz. links	8/ 55-	enkel
23	95 10 19 2	reparatiedeel deurstijl, alleen buitenz. rechts	8/ 55-	enkel

Type 1, 1200/ 1300/ 1500 en cabrio

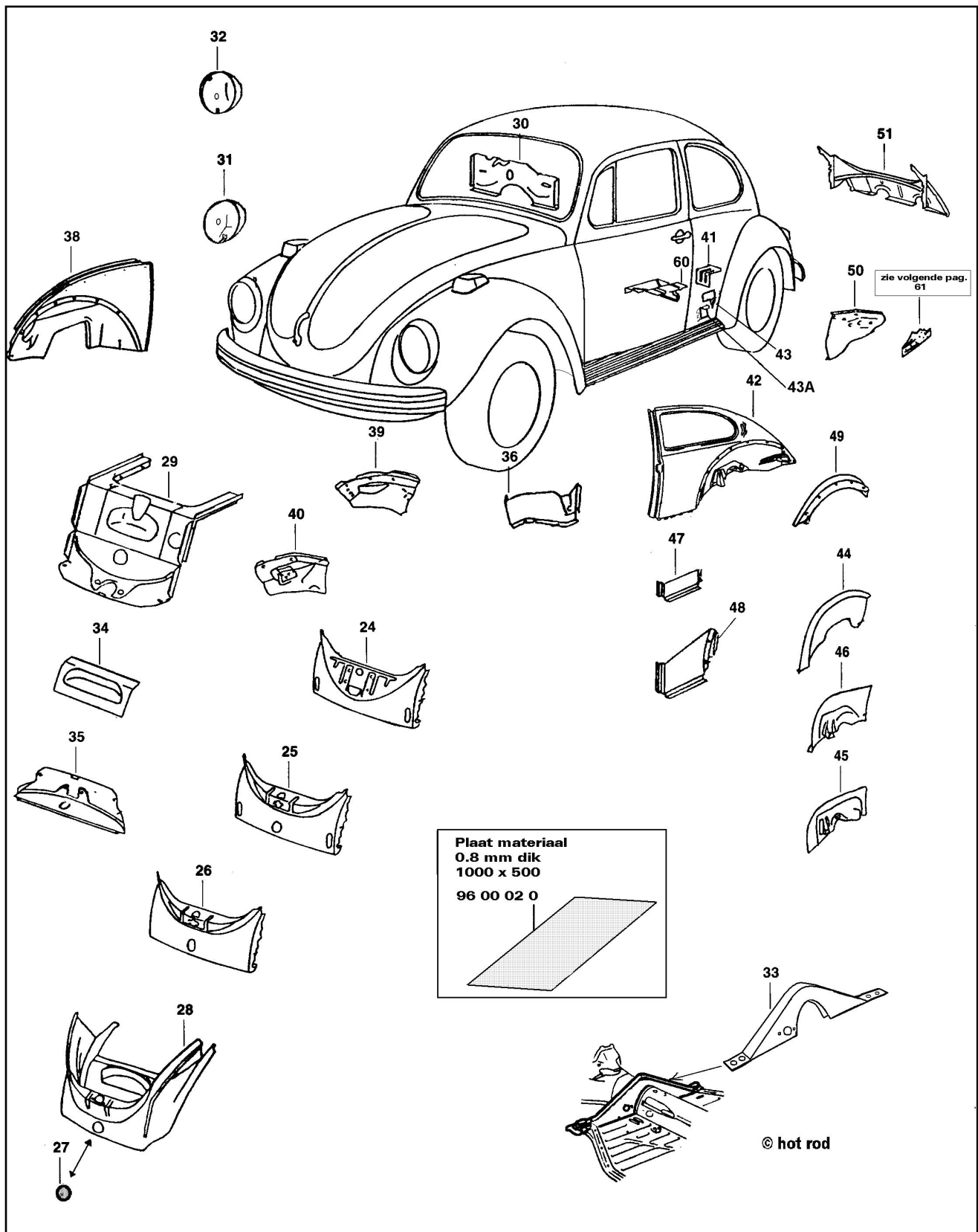

Type 1, 1200/ 1300/ 1500 en cabrio

fig. nr.	artikelnummer	omschrijving	bouwjaar	diversen
24	95 10 20 0	voorpaneel, compleet	-7/ 67	met bumpersleuven
25	95 11 20 0	voorpaneel, compleet	8/ 67-8/73	met bumpersleuven
26	95 12 20 0	voorpaneel, compleet	8/ 67-8/73	zonder bumpersl.
26	95 12 20 1 nieuw	voorpaneel, idem, echter met inlaatrooster	8/ 67-8/73	zonder bumpersl.
27	95 12 20 5	deksel voor afdichten van schakelstang gat	8/ 67-	
28	95 10 21 0	voorpaneel met reservewielbak compleet	-7/ 67	met bumper sl.
28	95 10 22 0	voorpaneel met reservewielbak compleet	8/ 67-	zonder bumpersl.
29	95 10 23 0	binnen voorpaneel met reservewielbakbodem	8/ 55-	zie ook 95 10 22 0
30	95 10 24 0	schutbord, compleet binnen en buiten	8/ 55-	dubbelwandig
31	95 12 25 1	koplampkuip voor liggende koplamp	-7/ 67	
31	95 12 25 2	koplampkuip voor liggende koplamp	-7/ 67	
32	95 13 25 1	koplamp kuip, links	8/ 67-	
32	95 13 25 2	koplamp kuip, rechts	8/ 67-	
33	95 10 26 0	chassis dwarsligger, boven, compleet	8/ 55-	hoofdremcil. bev.
34	95 11 26 0	ruitensproeierbak reparatie deel	8/ 67-	
35	95 10 29 0	reservewielbak, onderzijde	8/ 55-	
36	95 10 38 1	binnenschermdeel, links	8/ 55-	lang
36	95 10 38 2	binnenschermdeel, rechts	8/ 55-	lang
38	95 10 40 1	zijpaneel compleet, voorzijde, links	8/ 67-	
38	95 10 40 2	zijpaneel compleet, voorzijde, rechts	8/67-	
39	95 10 45 1	bumpersteundeel + binnenscherm, links	-7/ 67	voorzijde
39	95 10 45 2	bumpersteundeel + binnenscherm, rechts	-7/ 67	voorzijde
40	95 12 45 1	bumpersteundeel binnen, voorzijde, links	8/ 67-	
40	95 12 45 2	bumpersteundeel binnen, voorzijde, rechts	8/ 67-	
41	95 10 52 1	kokerafsluiting achter, links	8/ 55-	einde verw.kanaal
41	95 10 52 2	kokerafsluiting achter, rechts	8/ 55-	einde verw. kanaal
42	95 12 53 1	achterzijpaneel, compleet, links	8/ 67-	oem VW mexico
42	95 12 53 2	achterzijpaneel, compleet, rechts	8/ 67-	oem VW mexico
43	95 10 54 1	binnenscherm reparatie deel, voor boven, L	8/ 55-	
43	95 10 54 2	binnenscherm reparatie deel, voor boven, R	8/ 55-	
A	95 10 53 1	binnenscherm achter, voor onder, L	8/ 55-	
A	95 10 53 2	binnenscherm achter, voor onder, R	8/ 55-	
44	95 12 54 1	binnenscherm achter, links	8/ 67-	
44	95 12 54 2	binnenscherm achter, rechts	8/ 67-	
45	95 11 55 1	binnenscherm achter, links	-7/ 67	
45	95 11 55 2	binnenscherm achter, rechts	-7/ 67	
46	95 13 55 1	binnenscherm achter, links	8/ 67-	
46	95 13 55 2	binnenscherm achter, rechts	8/ 67-	
47	95 10 56 1	reparatie zijpaneel wielkast achter, links, laag	8/ 55-	1 <sup>e</sup> spatbord bev.
47	95 10 56 2	reparatie zijpaneel wielkast achter, rechts, laag	8/ 55-	1 <sup>e</sup> spatbord bev.
48	95 10 57 1/2	reparatie zijpaneel wielkast achter, L/R XXL	8/ 55-	3 <sup>e</sup> spatbord bev.
49	95 10 58 1	spatscherm bevestiging achter, links	8/ 55-	compleet
49	95 10 58 2	spatscherm bevestiging, achter, rechts	8/ 55-	compleet
50	95 10 62 3	bumpersteun + binnenscherm, achter, links	8/ 55-	compleet
50	95 10 62 4	bumpersteun + binnenscherm, achter, rechts	8/ 55-	compleet
51	95 10 65 0	achterpaneel	-7/ 67	
51	95 12 65 0	achterpaneel	8/ 67-7/74	
51	95 13 65 0	achterpaneel	8/ 74-	bolle uitvoering

Type 1, 1200/ 1300/ 1500 en cabrio

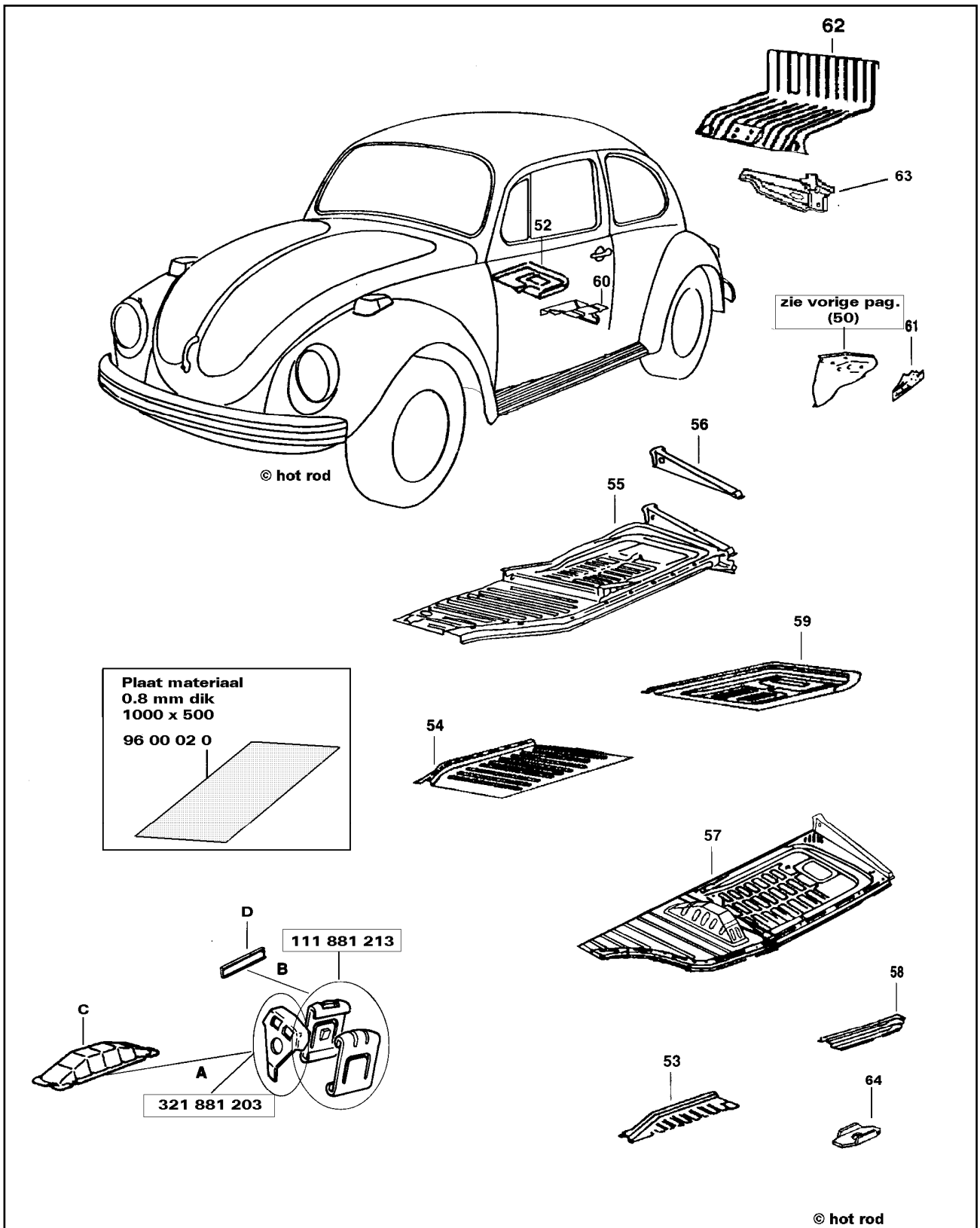

Type 1, 1200/ 1300/ 1500 en cabrio

fig. nr.	Artikelnummer	Omschrijving	Bouwjaar	Diversen
52	95 10 69 0	bodemdeel ter plaatse van de accubak	8/ 55-	reparatie deel
53	95 10 74 1	bodemrand voorzijde, links	8/ 55-	reparatie deel
53	95 10 74 2	bodemrand voorzijde, rechts	8/ 55-	reparatie deel
54	95 10 74 3	¼ bodem sectie, links voor	8/ 55-	reparatie deel
54	95 10 74 4	¼ bodem sectie, rechts voor	8/ 55-	reparatie deel
55	95 10 75 1	complete bodem links, met stoelgeleiders	8/55-8/70	L-stoelrail
55	95 10 75 2	complete bodem rechts, met stoelgeleiders	8/55-8/70	L-stoelrail
55	95 13 75 3	complete bodem links, met stoelgeleiders	8/70-7/72	T-stoelrail
55	95 13 75 4	complete bodem rechts, met stoelgeleiders	8/70-7/72	T-stoelrail
56	95 10 75 7	bodem dwarsbalk, los geleverd, rechts achter	8/ 55-	R
56	95 10 75 8	bodem dwarsbalk, los geleverd, links achter	8/ 55-	L
57	95 14 75 1	complete bodem links, met stoelgeleiders	8/ 72-	3-poot stoel bev.
57	95 14 75 2	complete bodem rechts, met stoelgeleiders	8/ 72-	3-poot stoel bev.
58	95 10 76 1	bodemrand achterzijde, links	8/ 72-	reparatie deel
58	95 10 76 2	bodemrand achterzijde, rechts	8/ 72-	reparatie deel
59	95 10 76 3	¼ bodem sectie, links achter	8/ 55-	
59	95 10 76 4	¼ bodem sectie, rechts achter	8/ 55-	
60	95 10 79 0	kriksteun compleet	8/ 55-	L & R
61	95 10 86 1	bumpersteun, alleen buitendeel, links	8/ 55-	
61	95 10 86 2	bumpersteun, alleen buitendeel, rechts	8/ 55-	
62	95 10 88 0	kattenbak bodem/ achterwand compleet	8/ 65-	
63	111 801 201 AD	bodem dwarsbalk, (verw. doorvoer) L	8/ 55-	
63	111 801 202 AD	bodem dwarsbalk, (verw. doorvoer) R	8/ 55-	
63	95 10 84 1	dwarsbalk A met verw. Doorvoer L Alt.		
63	95 10 84 2	dwarsbalk A met verw. Doorvoer R Alt.		
64	311 899 131	plaat voor carrosserie/ chassis bevestiging	8/ 55-	Voor alle modellen
64	111 899 145	puntbout voor carrosserie bevestiging	8/ 55-	(Niet afgebeeld)
A	321 881 203	stoelgeleider voorzijde (1 per stoel nodig)	8/ 72-	3-poot stoel bev.
B	111 881 213	stoelgeleider achterzijde (2 per stoel nodig)	8/ 72-	3-poot stoel bev.
C	95 13 74 5	stoelgeleider voorste bult links	8/ 72-	3-poot stoel bev.
C	95 13 74 6	stoelgeleider voorste bult rechts	8/ 72-	3-poot stoel bev.
D	95 13 75 8	stoelgeleider rails kever links	8/ 72-	3-poot stoel bev.
D	95 13 75 9	stoelgeleider rails kever rechts	8/ 72-	3-poot stoel bev.
---	96 00 02 0	carrosserieplaat, 0.8 mm dik (armco)		100 x 50 cm

Type 1, 1302, 1303, 1303 S

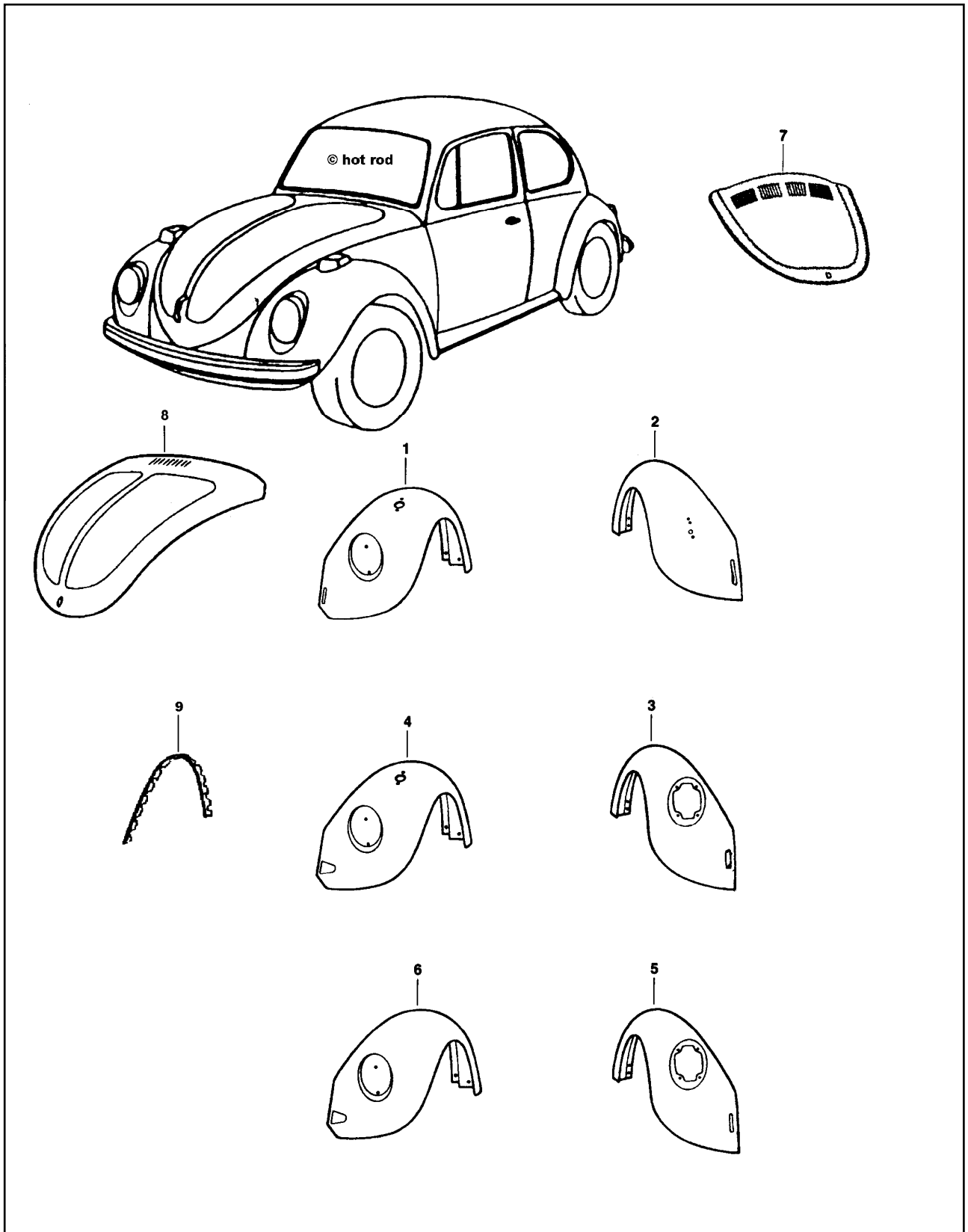

Type 1, 1302, 1303, 1303 S

fig. nr.	Artikelnummer	Omschrijving	Bouwjaar	Diversen
1	95 13 31 1	spatscherm voorzijde, links met bumpersteunsleuf van 20 mm breed	-7/ 73	1302/ 1303
1	95 13 31 2	spatscherm voorzijde, rechts met bumpersteunsleuf van 20 mm breed	-7/ 73	1302/ 1303
2	95 12 51 1	spatscherm achterzijde, links -oem- met bumpersteunsleuf van 20 mm breed	-7/ 72	1302
2	95 12 51 2	spatscherm achterzijde, rechts -oem- met bumpersteunsleuf van 20 mm breed	-7/ 72	1302
3	95 13 51 3	spatscherm achterzijde, links -oem- met bumpersteunsleuf van 26 mm breed	8/ 74-	1303
3	95 13 51 4	spatscherm achterzijde, rechts -oem- met bumpersteunsleuf van 26 mm breed	8/ 74-	1303
4	95 13 31 3	spatscherm voorzijde, links met driehoekig bumpersteungat	8/ 73-7/ 74	1303 met knipperlichtgat
4	95 13 31 4	spatscherm voorzijde, rechts met driehoekig bumpersteungat	8/ 73-7/ 74	1303 met knipperlichtgat
5	95 13 51 1	spatscherm achterzijde, links -oem- met bumpersteunsleuf van 20 mm breed	8/ 72-7/ 74	1303
5	95 13 51 2	spatscherm achterzijde, rechts -oem- met bumpersteunsleuf van 20 mm breed	8/ 72-7/ 74	1303
6	95 13 31 5	spatscherm voorzijde, links met driehoekig bumpersteungat	8/ 74-	1303
6	95 13 31 6	spatscherm voorzijde, rechts met driehoekig bumpersteungat	8/ 74-	1303
7	95 13 71 0	motorkap compleet	alle	met 4-roosters
8	95 13 28 1	kofferklep <u>1302</u> met defroster roosters	8/ 70-7/ 73	
8	95 13 28 0	kofferklep <u>1303</u> met defroster roosters	8/ 73-	
9	111 821 707 OE	spatbordbies, Duitse kwaliteit	7/ 70-	voor/ achter

Type 1, 1302, 1303, 1303 S

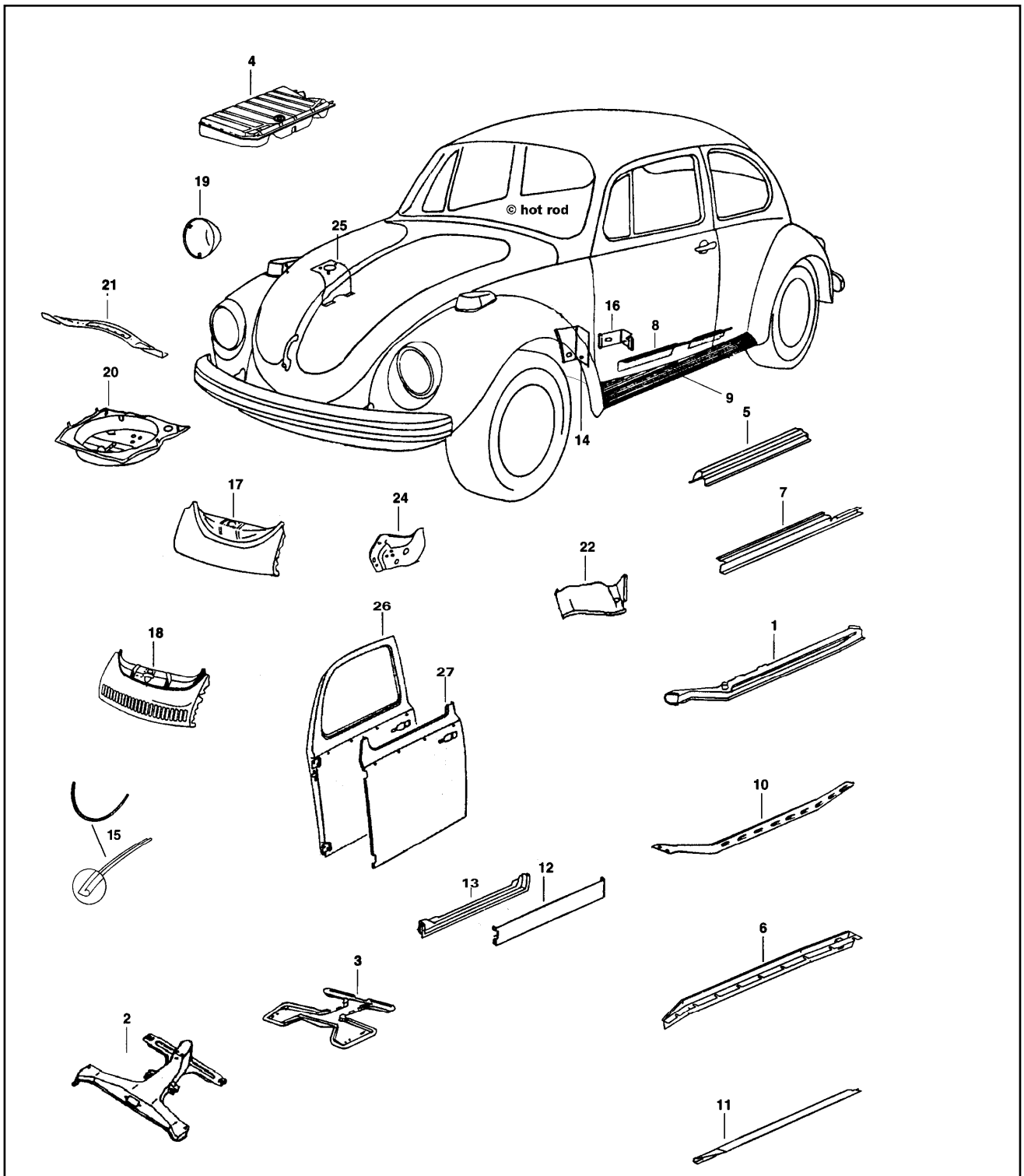

Type 1, 1302, 1303, 1303 S

fig. nr.	Artikelnummer	Omschrijving	Bouwjaar	Diversen
1	95 13 00 1	verwarmingskanaal compleet, links	8/ 70-	
1	95 13 00 2	verwarmingskanaal compleet, rechts	8/ 70-	
2	95 13 00 3	chassiskop compleet	8/ 70-	
3	95 13 00 5	chassiskop onderplaat	8/ 70-	
4	95 13 00 9	benzinetank, voor carb. en injectie modellen	8/ 72-	met retour leiding
5	95 10 01 1	bovenzijde dorpel, deurbreedte, links binnen	8/ 70-	
5	95 10 01 2	bovenzijde dorpel, deurbreedte, rechts binnen	8/ 70-	
6	95 12 01 3	kokerbalk cabrio, links onderzijde	8/ 70-	excl. verw. kanaal
6	95 12 01 4	kokerbalk cabrio, rechts onderzijde	8/ 70-	excl. verw. kanaal
7	95 10 02 1	reparatiedeel dorpel, links	8/ 70-	lang
7	95 10 02 2	reparatiedeel dorpel, rechts	8/ 70-	lang
8	95 10 06 1	binnen kokerdeel midden, links	8/ 70-	
8	95 10 06 2	binnen kokerdeel midden, rechts	8/ 70-	
9	111 898 509 A(D)	treeplank compleet, links	8/ 70-	18 mm, oem Duits
9	111 898 510 A(D)	treeplank compleet, rechts	8/ 70-	18 mm, oem Duits
9	111 898 509 A(B)	treeplank compleet, links	8/ 70-	18 mm, Brazil
9	111 898 510 A(B)	treeplank compleet, rechts	8/ 70-	18 mm, Brazil
9	113 898 509 A	treeplank compleet, links	8/ 70-	9 mm, oem Duits
9	113 898 510 A	treeplank compleet, rechts	8/ 70-	9 mm, oem Duits
10	95 13 07 1	bodemplaat verwarmingskanaal, links	8/ 70-	origineel model
10	95 13 07 2	bodemplaat verwarmingskanaal, rechts	8/ 70-	origineel model
11	95 10 09 1	bodemplaat verwarmingskanaal, links	8/ 70-	vlak, reparatiedeel
11	95 10 09 2	bodemplaat verwarmingskanaal, rechts	8/ 70-	vlak, reparatiedeel
12	95 10 12 1	deur reparatieplaat, links	8/ 70-	buitenzijde
12	95 10 12 2	deur reparatieplaat, rechts	8/ 70-	buitenzijde
13	95 10 13 1	portierbodem, links	8/ 70-	binnenzijde
13	95 10 13 2	portierbodem, rechts	8/ 70-	binnenzijde
14	95 10 17 1	reparatiedeel deurstijl, links	8/ 70-	dubbel
14	95 10 17 2	reparatiedeel deurstijl, rechts	8/ 70-	dubbel
15	95 10 18 0	kraalrand voor motor/kofferkleprubber mont.	8/ 70-	5- per auto
16	95 10 19 1	reparatiedeel deurstijl, links	8/ 70-	enkel
16	95 10 19 2	reparatiedeel deurstijl, rechts	8/ 70-	enkel
17	95 13 20 0	voorpaneel standaard	8/ 70-	
18	95 13 21 0	voorpaneel met koelsleuven	8/ 70-	
19	95 13 25 1	koplamp kuip, links	8/ 70-	
19	95 13 25 2	koplamp kuip, rechts	8/ 70-	
20	95 13 29 0	reservewielbak	8/ 70-	
20	111 805 397 C	reservewielbak	8/ 70-	-O-(origineel)
21	95 13 30 0	dwarsbalk bij reservewiel	8/ 70-	
22	95 13 38 1	binnenscherm reparatiedeel, links	8/ 70-	lang
22	95 13 38 2	binnenscherm reparatiedeel, rechts	8/ 70-	lang
24	95 13 41 1	bumpersteun + binnenscherm, links	8/ 70-	compl
24	95 13 41 2	bumpersteun + binnenscherm, rechts	8/ 70-	compl
25	95 13 42 1	veerpoot bevestigingsdeel, links	8/ 70-	reparatie deel
25	95 13 42 2	veerpoot bevestigingsdeel, rechts	8/ 70-	reparatie deel
26	111 831 051 AC	complete deur, oem VW Mexico	8/ 70-	excl. cabrio
26	111 831 052 AC	complete deur, oem VW Mexico	8/ 70-	excl. cabrio
27	niet leverbaar	deurplaat (alleen < 1967 met kleine greep)		

Type 1, 1302, 1303, 1303 S

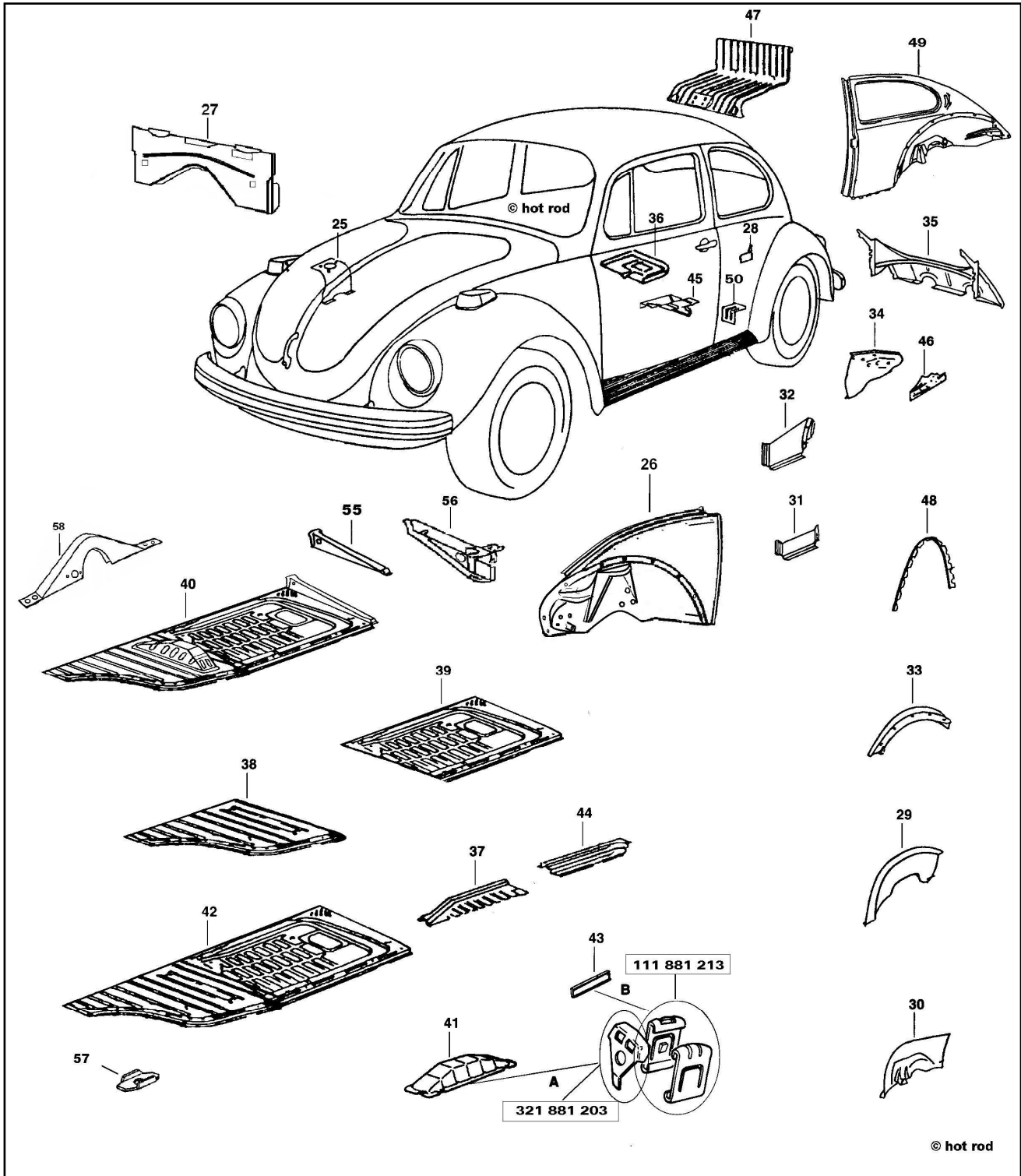

Type 1, 1302, 1303, 1303 S

fig.	Artikelnummer	Omschrijving	Bouwjaar	Diversen
26	95 13 40 1=L, 2=R	Voorzijpaneel, compleet met veerpoot bev.	8/ 70-	Hernieuwd leverb.
27	95 13 24 0	Schutbord 02 & 03 compleet	8/ 70-	Hernieuwd leverb.
28	95 10 54 1	binnenscherm reparatiedeel, links	8/ 70-	
28	95 10 54 2	binnenscherm reparatiedeel, rechts	8/ 70-	
29	95 12 54 1	binnenscherm achter, links	8/ 70-	buitendeel
29	95 12 54 2	binnenscherm achter, rechts	8/ 70-	buitendeel
30	95 13 55 1	binnenscherm met chassis bevestiging links	8/ 70-	compleet
30	95 13 55 2	binnenscherm met chassis bevestiging rechts	8/ 70-	compleet
31	95 10 56 1	reparatie zijpaneel, laag, links	8/ 70-	tot 1 <sup>e</sup> spatb. Bev.
31	95 10 56 2	reparatie zijpaneel, laag, rechts	8/ 70-	tot 1 <sup>e</sup> spatb. Bev.
32	95 10 57 1	reparatie zijpaneel, XXL, links	8/ 70-	tot 3 <sup>e</sup> spatb. Bev.
32	95 10 57 2	reparatie zijpaneel, XXL, rechts	8/ 70-	tot 3 <sup>e</sup> spatb. Bev.
33	95 10 58 1	spatbord bevestigingsrand achter, links	8/ 70-	
33	95 10 58 2	spatbord bevestigingsrand achter, rechts	8/ 70-	
34	95 10 62 3	bumpersteun + deel binnenscherm, links	8/ 70-	compleet
34	95 10 62 4	bumpersteun + deel binnenscherm, rechts	8/ 70-	compleet
35	95 12 65 0	achterpaneel, vlak	8/ 70-7/ 74	compleet
35	95 13 65 0	achterpaneel, bolle uitvoering voor 2-pijpjes	8/ 74-	compleet, europa.
36	95 10 69 0	accubak bodem reparatie deel	8/ 70-	
37	95 10 74 1	bodemrand reparatiedeel, voor links	8/ 70-	
37	95 10 74 2	bodemrand reparatiedeel, voor rechts	8/ 70-	
38	95 13 74 1	¼ bodem sectie, links voor	8/ 70-	
38	95 13 74 2	¼ bodem sectie, rechts voor	8/ 70-	
39	95 13 75 1	¼ bodem sectie, links achter	8/ 70-	
39	95 13 75 2	¼ bodem sectie, rechts achter	8/ 70-	
40	95 14 75 1	complete vloerplaat met stoel bevestiging, L	8/ 72-	3-poots stoel bev.
40	95 14 75 2	complete vloerplaat met stoel bevestiging, R	8/ 72-	3-poots stoel bev.
41	95 13 74 5	voorste stoel bevestiging, compleet links	8/ 72-	3-poots stoel bev.
41	95 13 74 6	voorste stoel bevestiging, compleet rechts	8/ 72-	3-poots stoel bev.
42	95 13 75 3	complete vloerplaat met stoel bevestiging, L	8/ 70-7/ 72	T-rail stoel bev.
42	95 13 75 4	complete vloerplaat met stoel bevestiging, R	8/ 70-7/ 72	T-rail stoel bev.
43	95 13 75 8	stoelgeleider rails kever Links	8/ 70-	3-poots stoel bev.
43	95 13 75 9	stoelgeleider rails kever Rechts	8/ 70-	3-poots stoel bev.
44	95 10 76 1	bodemrand reparatiedeel, voor links	8/ 70-	
44	95 10 76 2	bodemrand reparatiedeel, voor rechts	8/ 70-	
45	95 10 79 0	kriksteun compleet	8/ 70-	links of rechts
46	95 10 86 1	bumpersteun houder, buitendeel, links	8/ 70-	
46	95 10 86 2	bumpersteun houder, buitendeel, rechts	8/ 70-	
47	98 10 88 0	complete katebak	8/ 70-	
48	111 821 707 OE	spatbordbies, Oem Duitse kwaliteit, zwart	8/ 70-	4-per auto
49	95 12 53 1	achter zijpaneel, compleet, links	8/ 70-	oem mexico
49	95 12 53 2	achter zijpaneel, compleet, rechts	8/ 70-	oem mexico
50	95 10 52 1	kokerafsluiting achter, links	8/ 70-	
50	95 10 52 2	kokerafsluiting achter, rechts	8/ 70-	
55	95 10 75 8	bodem dwarsbalk, los geleverd, rechts achter	8/ 72-	
55	95 10 75 9	bodem dwarsbalk, los geleverd, links achter	8/ 72-	
56	111 801 201 AD	dwarsbalk met verwarming doorvoer L	8/ 72-	onderz. katebak
56	111 801 202 AD	dwarsbalk met verwarming doorvoer R	8/ 72-	onderz. katebak
56	95 10 84 1	dwarsbalk A met voorverwarming L Alt.	8/ 72-	onderz. katebak
56	95 10 84 2	dwarsbalk A met voorverwarming R Alt.	8/ 72-	onderz. katebak
57	311 899 131	plaat voor carrosserie/ chassis bevestiging	8/ 70-	
57	111 899 145	puntbout voor carrosserie bevestiging	8/ 70-	Niet afgebeeld
58	95 13 26 0	chassis dwarsbalk (napolionhoed) 1302&03	8/ 70-	Speciaal 02-03 !
A	321 881 203	stoelgeleider, voorzijde	8/ 72-	3-poots stoel bev.
B	111 881 213	stoelgeleider, achterzijde	8/ 72-	3-poots stoel bev.

Type 2, BUS vóór 07/ 1968.

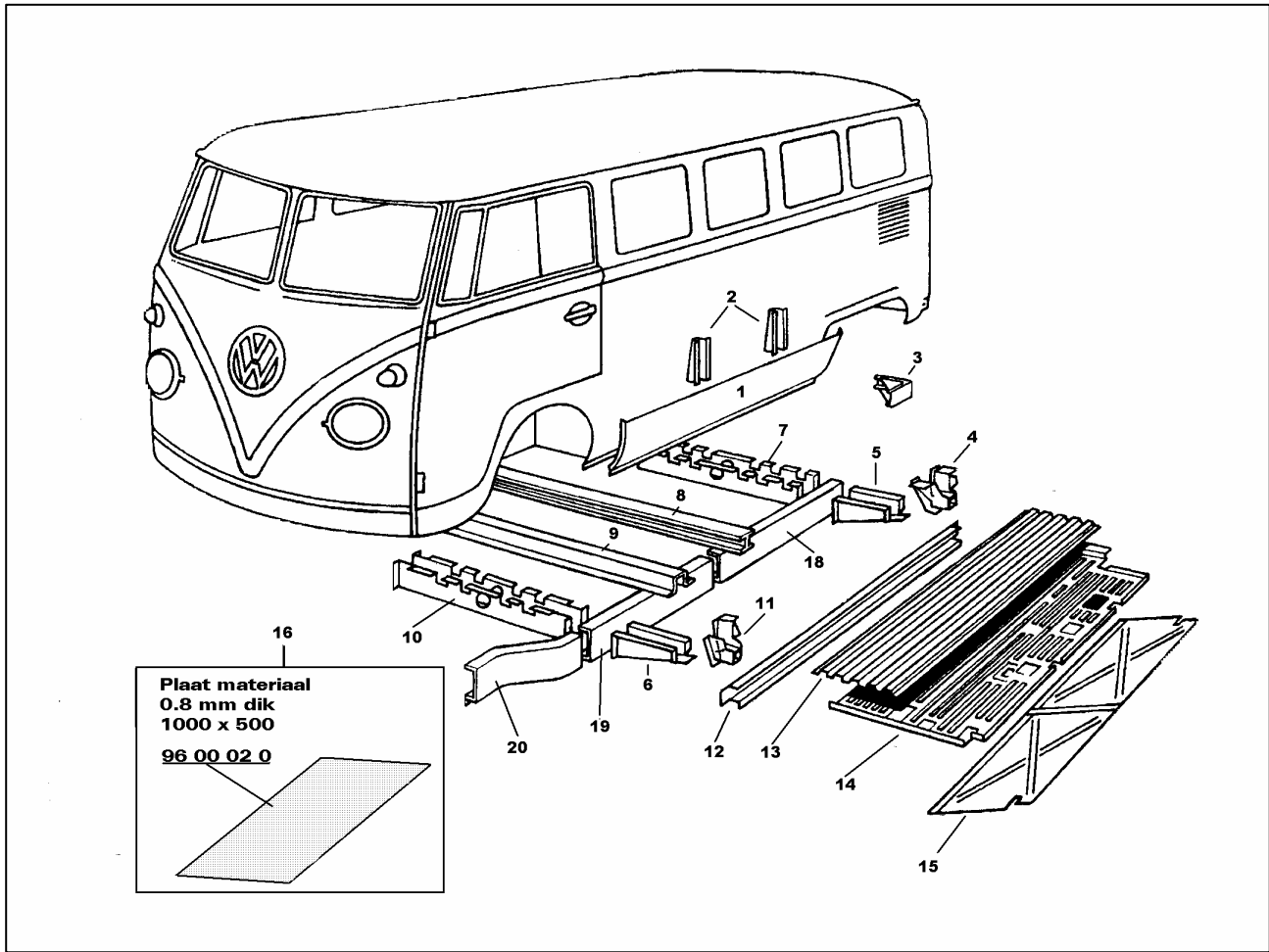

Type 2, PICK-UP

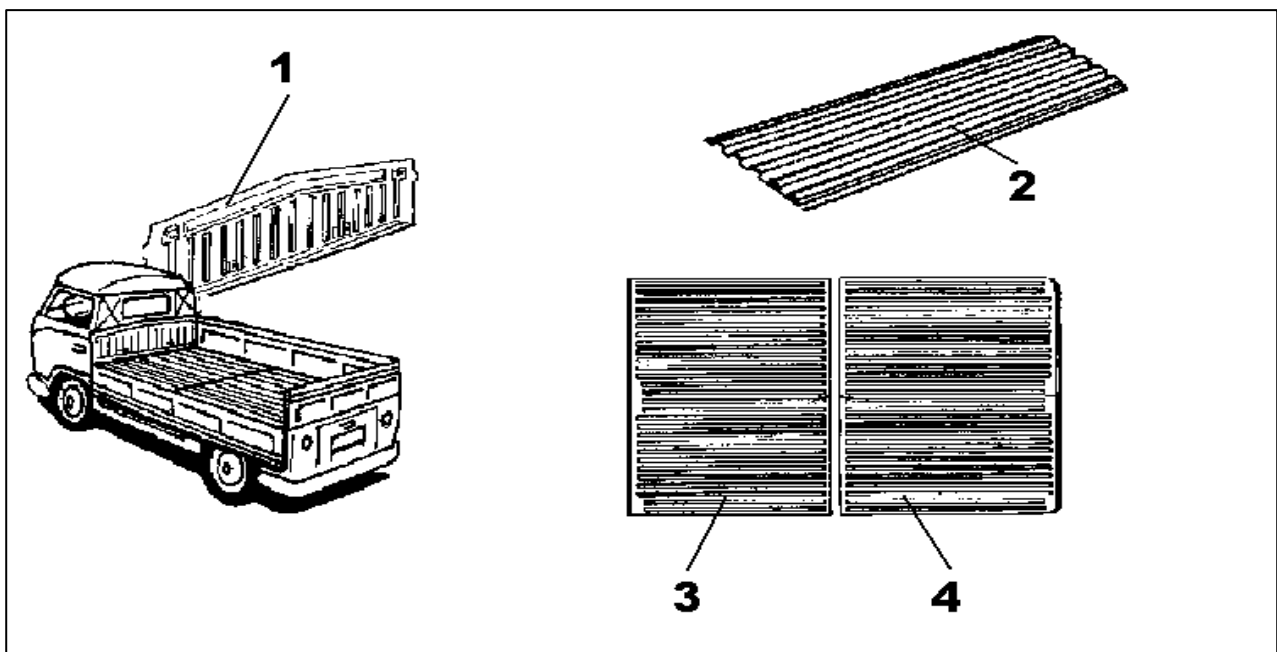

Type 2, BUS vóór 07/ 1968.

Fig. nr.	Artikelnummer	Omschrijving	Bouwjaar	Diversen	
1	95 08 90 40	dorpel buitenplaat onderzijde	-7/ 68	Ook tot > '79	
2	95 08 90 42	stijl versterking binnen	-7/ 68		
3	95 08 90 68	steun achterpaneel	-7/ 68		
4	95 08 90 53	kriksteun achter Links of Rechts	-7/ 68		
5	95 08 90 61 L	steunbalk uitloop Links	-7/ 68		
5	95 08 90 61 R	steunbalk uitloop Rechts	-7/ 68		
6	95 08 90 60	steunbalk uitloop Links of Rechts	-7/ 68		
7	95 08 90 63	centrale dwars steunbalk Achter	-7/ 68		
8	95 08 90 59	dwars steunbalk	-7/ 68		Onder laadvloer
9	95 08 90 58	dwars steunbalk	-7/ 68		Onder laadvloer
10	95 08 90 62	centrale dwars steunbalk Voorzijde	-7/ 68		
11	95 08 90 52 L	kriksteun voor Links	-7/ 68		
11	95 08 90 52 R	kriksteun voor Rechts	-7/ 68		
12	95 08 90 43	binnen dorpel Links	-7/ 68		
13	95 08 90 44	vloerplaat reparatie deel	-7/ 68	Voor bus & combi	
14	95 08 90 74	halve vloerplaat Links	-7/ 68		
14	95 08 90 75	halve vloerplaat Rechts	-7/ 68		
15	95 08 90 72	chassisplaat onder Links	-7/ 68		
15	95 08 90 73	chassisplaat onder Rechts	-7/ 68		
16	96 00 02 0	plaatmateriaal, speciaal vormbaar	universeel	Armco plaat	
18	95 08 90 70 L	chassisbalk achterzijde Links	-7/ 68		
18	95 08 90 70 R	chassisbalk achterzijde Rechts	-7/ 68		
19	95 08 90 66	centrale chassisbalk Links of rechts	-7/ 68		
20	95 08 90 64	Chassisbalk voorzijde Links	-7/ 68		
20	95 08 90 65	Chassisbalk voorzijde Rechts	-7/ 68		

Type 2, PICK-UP

fig. nr.	Artikelnummer	Omschrijving	Bouwjaar	Diversen
1	95 08 90 78	kopschot voor pick-up laadvloer	Alle	
2	95 08 90 45	reparatie plaat voor pick-up laadvloer	-7/ 68	
3	95 08 90 76	halve vloerplaat achterzijde	-7/ 68	Boven & onder let op na '68
3	95 08 91 76	halve vloerplaat Links	7/ 68-	
4	95 08 90 77	halve vloerplaat voorzijde	-7/ 68	Boven & onder let op na '68
4	95 08 91 77	halve vloerplaat Rechts	7/ 68-	

Type 2, BUS vóór 07/ 1968

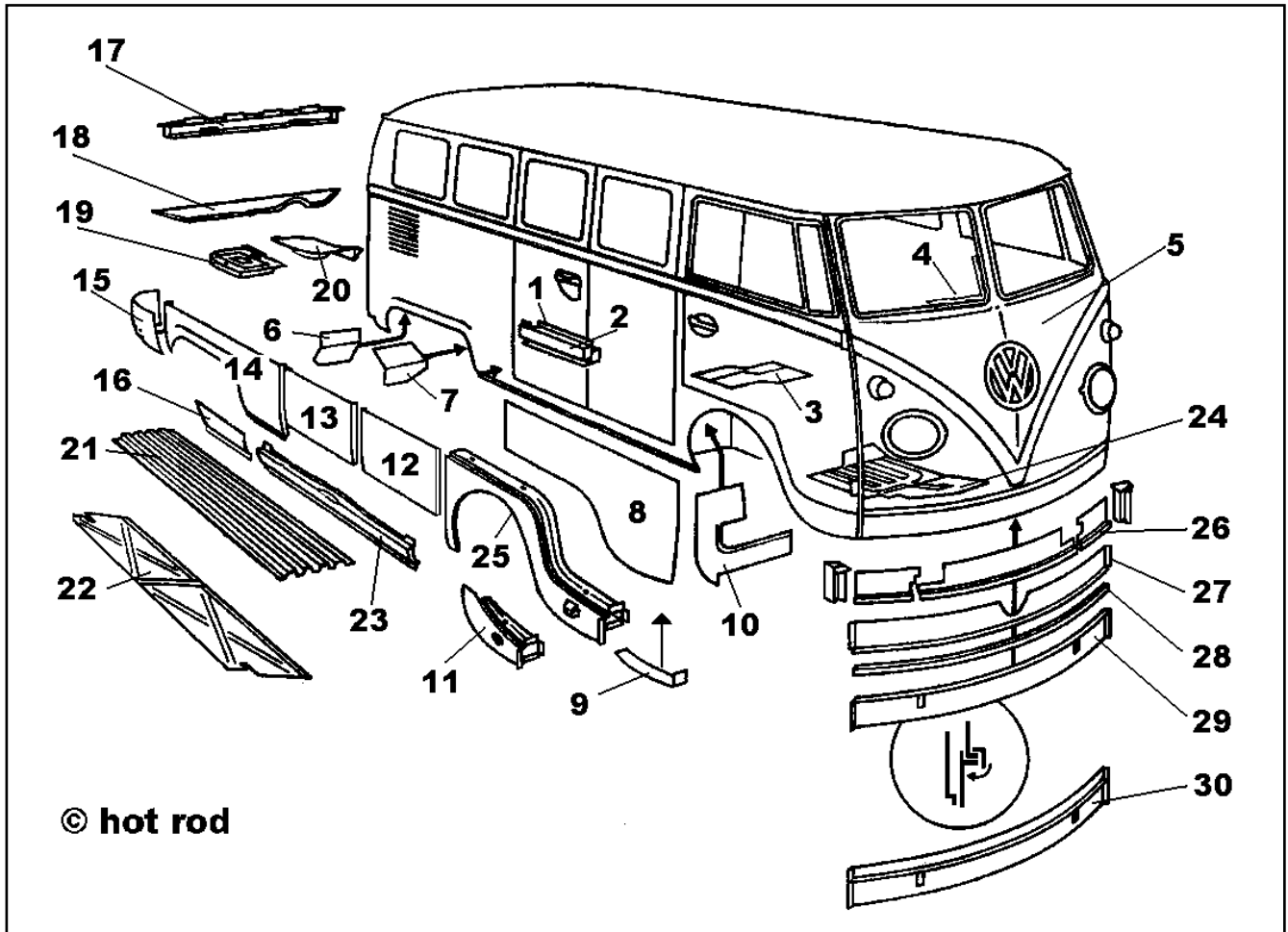

© hot rod

Type 2, BUS vóór 07/ 1968

fig. nr.	Artikelnummer	Omschrijving	Bouwjaar	Diversen
1	95 08 90 41 A	Laaddeur binnenzijde onder, Achterzijde	-7/ 68	
2	95 08 90 41 V	Laaddeur binnenzijde onder, Voorzijde	-7/ 68	
3	95 08 90 14	Reparatie plaat onder zitting, Links	-7/ 68	
3	95 08 90 15	Reparatie plaat onder zitting, Rechts	-7/ 68	
4	95 08 90 24	Ruitrand reparatiedeel	-7/ 68	L & R
5	95 08 90 99	Compleet front	-7/ 68	
6	95 08 90 56	Achterspatbord, achter, binnen Links	-7/ 68	
6	95 08 90 57	Achterspatbord, achter, binnen Rechts	-7/ 68	
7	95 08 90 54	Achterspatbord, voor, binnen Links	-7/ 68	
7	95 08 90 55	Achterspatbord, voor, binnen Rechts	-7/ 68	
8	95 08 90 26	Deur reparatiedeel onder, Links	-7/ 68	
8	95 08 90 27	Deur reparatiedeel onder, Rechts	-7/ 68	
9	95 08 90 16	Deur bodem, Links	-7/ 68	
9	95 08 90 17	Deur bodem, Rechts	-7/ 68	
10	95 08 90 50	Plaat achter voorwiel, Links	-7/ 68	
10	95 08 90 51	Plaat achter voorwiel, Rechts	-7/ 68	
11	95 08 90 08	Dorpel kort, Links	-7/ 68	
11	95 08 90 09	Dorpel kort, Rechts	-7/ 68	
12	95 08 90 29	Laaddeur reparatieplaat, Achterzijde	-7/ 68	
13	95 08 90 28	Laaddeur reparatie plaat, Voorzijde	-7/ 68	
14	95 08 90 34	Achterscherm, buitenzijde Links	-7/ 68	
14	95 08 90 35	Achterscherm, buitenzijde Rechts	-7/ 68	
15	95 08 90 36	Achterhoek, Links	-7/ 72	
15	95 08 90 37	Achterhoek, Rechts	-7/ 72	
16	95 08 90 32	Achterzijpaneel reparatie deel Links	-7/ 72	Voor achterwiel
16	95 08 90 33	Achterzijpaneel reparatie deel Rechts	-7/ 72	Voor achterwiel
17	95 08 90 39	Scharnierhouder motordeksel	-7/ 68	
18	95 08 90 38	Achterbumper dekplaat	-7/ 68	
19	95 08 90 46	Binnenhoek Links	-7/ 68	
19	95 08 90 47	Binnenhoek Rechts (met accubak)	-7/ 68	
20	95 08 90 48	Motorryimte bodem Links	-7/ 68	
20	95 08 90 49	Motorryimte bodem Rechts	-7/ 68	
21	95 08 90 44	Laadvloer reparatie plaat	-7/ 68	
22	95 08 90 72	Chassis plaat onder Links	-7/ 68	
22	95 08 90 73	Chassis plaat onder Rechts	-7/ 68	
23	95 50 02 2	Dorpel onder laaddeuren	-7/ 68	
24	95 08 90 12	Cabine vloerplaat Links	-7/ 68	
24	95 08 90 13	Cabine vloerplaat Rechts	-7/ 68	
25	95 50 31 1	Spatbordrand met instap Links	-7/ 68	Compleet
25	95 50 31 2	Spatbordrand met instap Rechts	-7/ 68	Compleet
26	95 08 90 18	Frontplaat binnen	-7/ 68	
27	95 08 90 21	Frontplaat onderzijde	-7/ 68	
28	95 08 90 22	Lasnaad afdekking	-7/ 68	
29	95 08 90 19	Frontplaat buiten tot lasnaad	-7/ 68	
30	95 08 90 20	Frontplaat buiten met lasstrip	-7/ 68	

Type 2, PANORAMA BUS van 8/ 1968 tot 4/ 1979

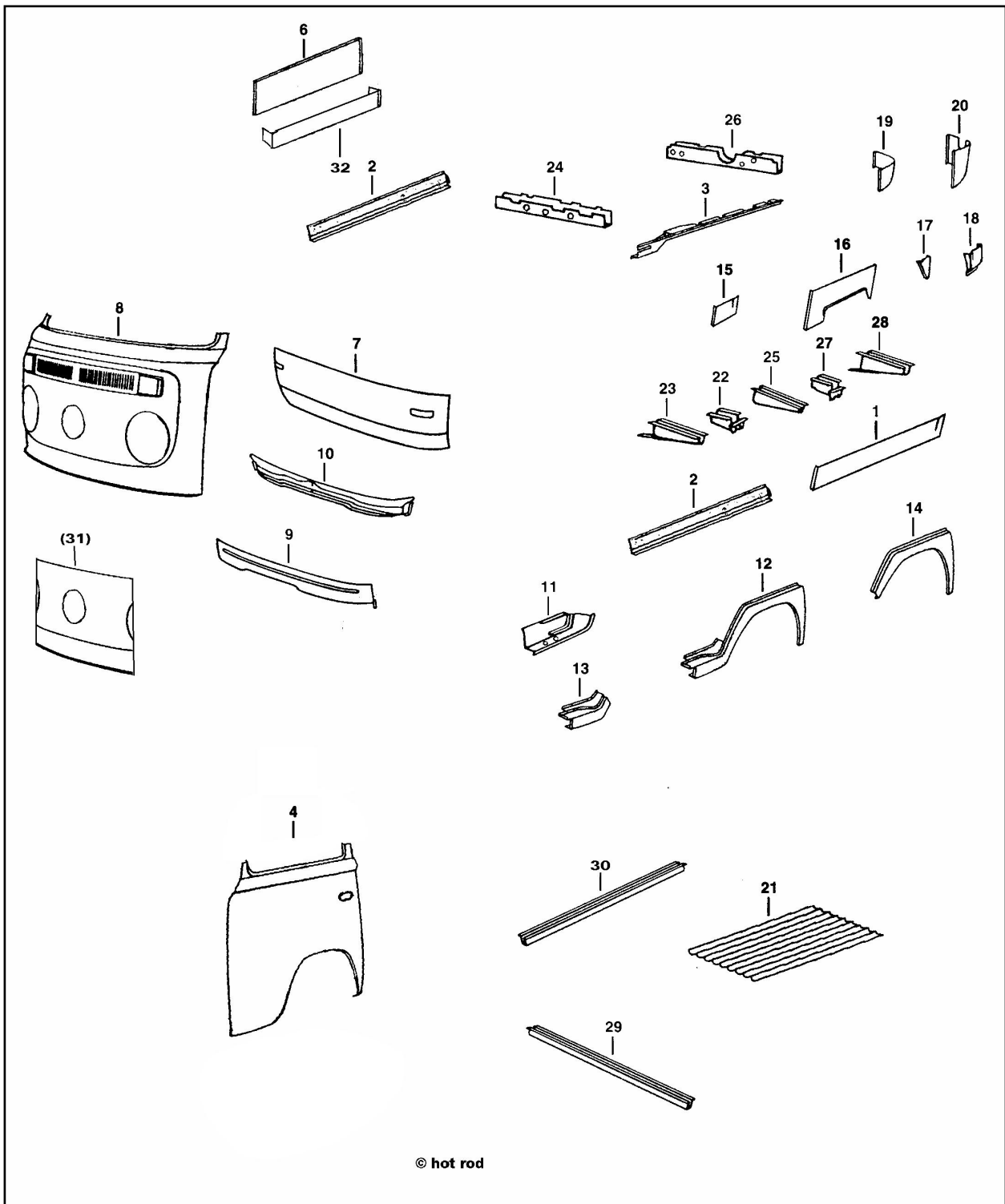

Type 2, PANORAMA BUS van 8/ 1968 tot 4/ 1979

fig. nr.	Artikelnummer	Omschrijving	Bouwjaar	Diversen
1	95 55 00 1	buitendorpel, links	8/ 68-4/ 79	165 mm hoog
2	95 55 02 1	buitendorpel, links	8/ 68-4/ 79	45 mm hoog
2	95 55 02 2	buitendorpel, rechts (onder schuifdeur)	8/ 68-7/ 72	
3	95 55 06 1	binnendorpel, links	8/ 68-7/ 72	A model
3	95 55 06 2	binnendorpel, rechts	8/ 68-7/ 72	A model
3	95 56 06 1	binnendorpel, links	8/ 72-4/ 79	B model
3	95 56 06 2	binnendorpel, rechts	8/ 72-4/ 79	B model
4	95 55 12 1	deur buitenplaat, links	8/ 68-4/ 79	
4	95 55 12 2	deur buitenplaat, rechts	8/ 68-4/ 79	
6	95 55 15 0	schuifdeur reparatieplaat, onderzijde	8/ 68-4/ 79	Buitenzijde
7	95 55 20 0	front reparatiedeel, onderzijde	8/ 68-4/ 79	
8	95 56 20 0	frontpaneel hoog	8/ 72-4/ 79	Compleet
9	95 55 22 0	front reparatiedeel, onderzijde	8/ 68-4/ 79	
10	95 55 23 0	front reparatiedeel, in de bumper	8/ 68-4/ 79	
11	95 55 24 1	opstap, voorzijde binnenzijde links T2A	8/ 68-7/ 72	
11	95 55 24 2	opstap, voorzijde binnenzijde rechts T2A	8/ 68-7/ 72	
11	95 56 24 1	opstap, voorzijde binnenzijde links T2B	8/ 72-4/ 79	
11	95 56 24 2	opstap, voorzijde binnenzijde rechts T2B	8/ 72-4/ 79	
12	95 55 31 1	spatbord met instap, links	8/ 68-7/ 72	Compleet
12	95 55 31 2	spatbord met instap, rechts	8/ 68-7/ 72	Compleet
12	95 56 31 1	spatbord met instap, links	8/ 72-4/ 79	Compleet
12	95 56 31 2	spatbord met instap, rechts	8/ 72-4/ 79	Compleet
13	95 55 32 1	instapdeel voorzijde, links	8/ 68-7/ 72	Kort
13	95 55 32 2	instapdeel voorzijde, rechts	8/ 68-7/ 72	Kort
13	95 56 32 1	instapdeel voorzijde, links	8/ 72-4/ 79	Kort
13	95 56 32 2	instapdeel voorzijde, rechts	8/ 72-4/ 79	Kort
14	95 55 33 1	spatbordrand zonder instap, links	8/ 68-7/ 72	
14	95 55 33 2	spatbordrand zonder instap, rechts	8/ 68-7/ 72	
14	95 56 33 1	spatbordrand zonder instap, links	8/ 72-4/ 79	
14	95 56 33 2	spatbordrand zonder instap, rechts	8/ 72-4/ 79	
15	95 55 56 1	dorpel reparatiedeel achterzijde, links	8/ 68-7/ 72	Kort
15	95 55 56 2	dorpel reparatiedeel achter zijde, rechts	8/ 68-7/ 72	Kort
15	95 56 56 1	dorpel reparatiedeel achterzijde, links	8/ 72-4/ 79	Kort
15	95 56 56 2	dorpel reparatiedeel achter zijde, rechts	8/ 72-4/ 79	Kort
16	95 55 59 1	spatbord achterzijde, links	8/ 68-4/ 79	Compleet
16	95 55 59 2	spatbord achterzijde, rechts	8/ 68-4/ 79	Compleet
17	95 55 60 1	spatbordhoek achterzijde, links	8/ 68-7/ 72	Klein
17	95 55 60 2	spatbordhoek achterzijde, rechts	8/ 68-7/ 72	Klein
18	95 56 60 1	spatbordhoek achterzijde, links	8/ 68-4/ 79	Groot
18	95 56 60 2	spatbordhoek achterzijde, rechts	8/ 68-4/ 79	Groot
19	95 55 70 1	hoek reparatiedeel achterzijde, links	8/ 68-7/ 72	Klein
19	95 55 70 2	hoek reparatiedeel achterzijde, rechts	8/ 68-7/ 72	Klein
20	95 56 70 1	hoek reparatiedeel achterzijde, links	8/ 72-4/ 79	Groot
20	95 56 70 2	hoek reparatiedeel achterzijde, rechts	8/ 72-4/ 79	Groot
21	95 50 75 0	bodemplaat	8/ 72-4/ 79	L of R
22	95 55 78 1	kriksteun voorzijde, links	8/ 68-4/ 79	
22	95 55 78 2	kriksteun voorzijde, rechts	8/ 68-4/ 79	
23	95 55 79 0	dwarsbalkje voorzijde	8/ 68-4/ 79	L of R
24	95 55 80 0	dwarsbalk voorzijde, middendeel	8/ 68-4/ 79	

Type 2, PANORAMA BUS van 8/ 1968 tot 4/ 1979

fig. nr.	Artikelnummer	Omschrijving	Bouwjaar	Diversen
25	95 55 81 1	dwarsbalkje, links, midden	8/ 68-4/ 79	
25	95 55 81 2	dwarsbalkje, rechts, midden	8/ 68-4/ 79	
26	95 55 82 0	dwarsbalkje, achterzijde	8/ 68-7/ 72	
26	95 56 82 0	dwarsbalkje, achterzijde	8/ 72-4/ 79	
27	95 55 83 1	kriksteun achterzijde, links	8/ 68-4/ 79	
27	95 55 83 2	kriksteun achterzijde, rechts	8/ 68-4/ 79	
28	95 55 84 1	dwarsbalkje achterzijde, links	8/ 68-4/ 79	
28	95 55 84 2	dwarsbalkje achterzijde, rechts	8/ 68-4/ 79	
29	95 55 85 0	kokerbalk dwars	8/ 68-4/ 79	
30	95 50 16 0	kokerbalk langs	8/ 68-4/ 79	
31	95 55 21 0	frontplaat, enkel het middendeel	8/ 68-4/ 79	
32	95 55 17 0	schuifdeur reparatie bodem en binnenzijde	8/ 68-4/ 79	
33	95 55 69 0	accubak	8/ 68-4/ 79	
---	95 56 71 0	motorklep compleet	8/ 72-4/ 79	model B
---	95 56 74 0	vloerdeel voor (in de cabine)	8/ 72-4/ 79	model B
---	95 56 75 1	laadvloer bodemhelft links	8/ 67-4/ 79	
---	95 56 75 2	laadvloer bodemhelft rechts	8/ 67-4/ 79	
	96 00 02 0	vlak plaat materiaal 0.8 mm dik		100 x 50 Cm
		<u>Meer plaatwerk &amp; PICK-UP onderdelen op aanvraag.</u>		

Type 2, PANORAMA BUS van 8/ 1968 tot 4/ 1979

